

SICURO, POTENTE E COMPATTO

MYRESERVE PACK 24.3

- Potente modulo batteria agli ioni di litio per sistema accumulatore MyReserve
- Profondità di scarica della batteria pari al 100%
- Esclusiva efficienza della batteria pari al 99,2%
- Vite utile elevata > 15 anni
- Installazione plug & play con connettori protetti contro il contatto accidentale e l'inversione di polarità
- Basta una sola persona per l'installazione (solo 25 kg)
- Sicurezza certificata con concetto di sicurezza multi-livello
- Sistema di gestione batteria integrato con supervisor VTC (tensione, temperatura, corrente)
- Monitoraggio delle singole celle
- Dynamic Charge Estimator, regolazione dinamica della corrente di carica della batteria in base alle prestazioni FV effettive e al consumo energetico domestico
- Non richiede manutenzione
- Nessuna riduzione della capacità (memory effect)



SMART PERFORMANCE CALCULATION:

- Calcolo della resistenza interna della cella
- Determinazione dei parametri di carico-scarico in base alla resistenza interna
- Calcolo di SoC e SoH

Assistenza SOLARWATT



Protezione completa
inclusa*



Consulenza competente
Grazie a esperti tramite hotline o in loco



10 anni
Garanzia
Minimo 80% della capacità totale



Garanzia di origine
Qualità tedesca



Ritiro smaltimento
in conformità con le disposizioni di legge

* Se si utilizza un inverter approvato per MyReserve

Dati tecnici | MyReserve Pack 24.3

DATI GENERALI	
Nome del modello	MyReserve Pack 24.3
Capacità nominale	2,4 kWh
Profondità di scarica (DoD)	100%
Tecnologia delle celle	Ioni di litio (Li-Ion)
Separatore delle celle	Con rivestimento ceramico
Sistema di gestione della batteria (BMS)	Supervisore VTC ¹
Max efficienza	99,2%
Peso	25 kg
Dimensioni (L xAxP)	384 x 200,5 x 277 (prof.: 260 mm senza punti di fissaggio)
Contenitore	Alluminio
Comunicazione	iso SPI
Connessioni	Connettori con comunicazione integrata (protetti contro il contatto accidentale e l'inversione di polarità) ²
Fusibile batteria	Integrato
Garanzia	Minimo 80% della capacità totale per 10 anni ³
Cicli di vita utili	Numero illimitato di cicli completi durante il periodo di garanzia

CONDIZIONI ATMOSFERICHE E AMBIENTALI

Temperatura di esercizio ambientale ammessa	Da 0 a +30°C (max. 45°C) ⁴
Temperatura stoccaggio ammessa	Da -20 a + 30°C
Temperatura di trasporto ammessa	Da -20 a + 55°C
Umidità relativa	≤ 85% senza condensa
Grado di protezione	IP54 (con cappuccio di protezione sull'uscita connettore, altrimenti IP20)
Luogo di installazione	Fino a 2000 metri di altitudine

- 1) Monitoraggio costante della tensione, temperatura e della corrente di ogni cella. Disinserimento del sistema in caso superamento dei valori soglia.
- 2) I poli della batteria sono senza tensione a batteria rimossa.
- 3) Secondo le condizioni di garanzia.
- 4) Non far andare al di sotto - 15 °C o sopra +45 °C. Non ci sono limitazioni di funzionamento tra 0 e 30 °C. L'invecchiamento accelerato delle batterie è previsto a temperature superiori a + 45 °C.

APPARECCHI SUPPORTATI

Sistema accumulatore	MyReserve 500, MyReserve 800, MyReserve Command 20.2
----------------------	--

CERTIFICAZIONI E STANDARD

Certificato da un laboratorio di testing accreditato	UN38.3 Come componente di MyReserve: Linee guida sulla sicurezza per gli accumulatori agli ioni di litio per abitazioni private, versione 1.0 E DIN EN 62619:2014 DIN EN 50272-1:2011 DIN EN 61010-1:2011 DIN EN 61000-6-1:2007 DIN EN 61000-6-3:2011
Conforme alle	Direttive EU (CE): 2014/35/EU (NSR) 2014/30/EU (EMV) 2011/65/EU (RoHS)
Celle testate anche secondo	UN38.3 Standard automobilistici (EUCAR, livello 3)

LAYOUT

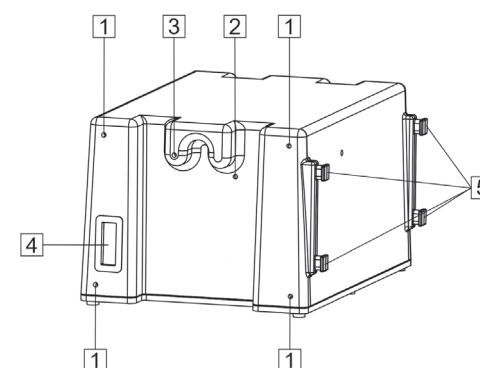

- | | |
|---|--|
| 1 | Fori di fissaggio per il coperchio di protezione |
| 2 | Fori di fissaggio per i cavi batteria |
| 3 | Collegamento per cavo di messa a terra |
| 4 | Collegamento per cavo batteria |
| 5 | Ganci di montaggio |